

Фирма оставляет за собой право вносить изменения, не влияющие на качество изделия. Сборку производите на чистой ровной поверхности!

Стол EG6(EG7)

отверстие для
кабеля

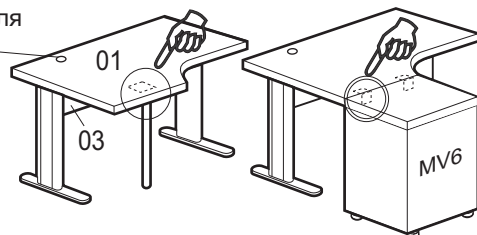

ВНИМАНИЕ!

болт	шуруп 4x16 ш15	опора	Стяжка винтовая	S 14 V13	V14	ВИНТ B50	ключ
8шт.	1шт.	1шт.	4шт.	4шт.	4шт.	4шт.	1шт.

- показана сборка левосторонних столов
- сборка правосторонних аналогична

стол не может использоваться как самостоятельное изделие т.к. не имеет третьей опоры, в качестве опоры может быть опора-нога, тумба приставная

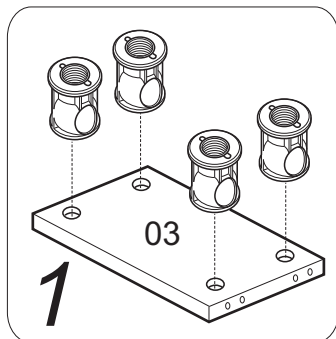

Для варианта столов с комплектом опор GRS010

Отверстия для крепления пластин или уголков соединительных, если Вы решили присоединить к столу тумбы приставные...



рис.А

4

к столу могут присоединяться тумбы приставные: для крепления тумб со столом предусмотрен: ■ уголок соединительный (рис.А) ■ пластина соединительная (рис.Б)

Крепление тумбы показано условно, конкретно смотрите инструкцию по сборке тумбы приставной.

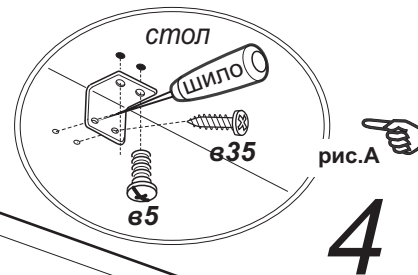
рис.Б

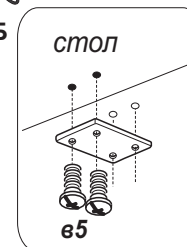

Отверстия для крепления опоры-ноги(рис.В)



Рис.В

Опора-нога

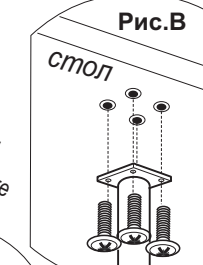

ВНИМАНИЕ!

Уточнить положение кожуха

2

опора для регулировки высоты стола

5

ВНИМАНИЕ!

Впишите в маркировочный ярлык код изделия согласно паспорта

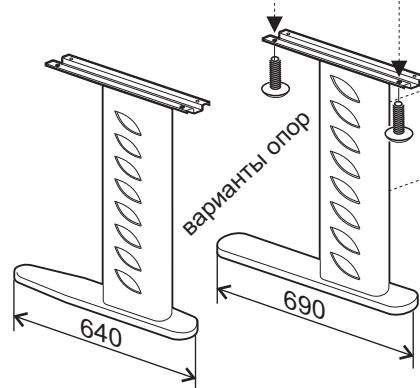

варианты опор

640

690

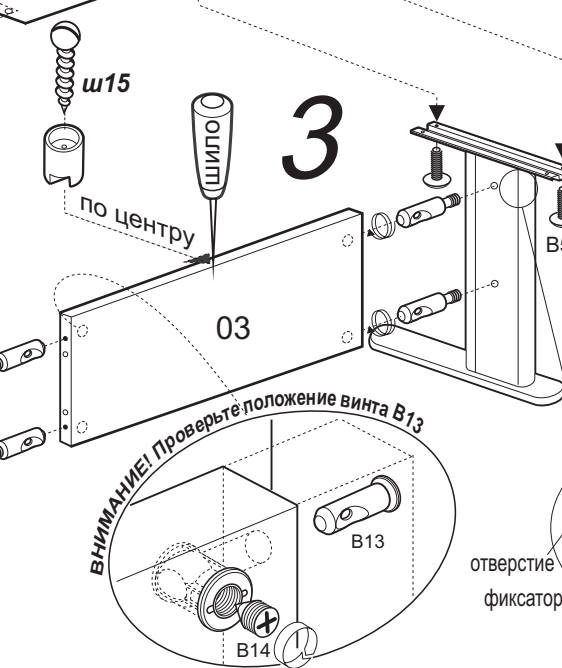

ш15

по центру

3

ВНИМАНИЕ! Проверьте положение винта B13

B13

B14

отверстие фиксатор

совместить кожух

ВНИМАНИЕ! Правильно выставите кожух на опоре